

KIT EVOLUTIONS - BOITE DE VITESSE

Chers clients,

Des évolutions de la boîte de vitesse de votre 208 Rally4 sont désormais disponibles et concernent les éléments suivants :

1. Etagement :

Un étagement revu composé des deux premiers rapports plus longs améliore la motricité en sortie de virages serrés en réduisant le patinage des roues avant. Associé à un couple final également plus long, il permet un gain en vitesse maxi d'environ 5km/h.

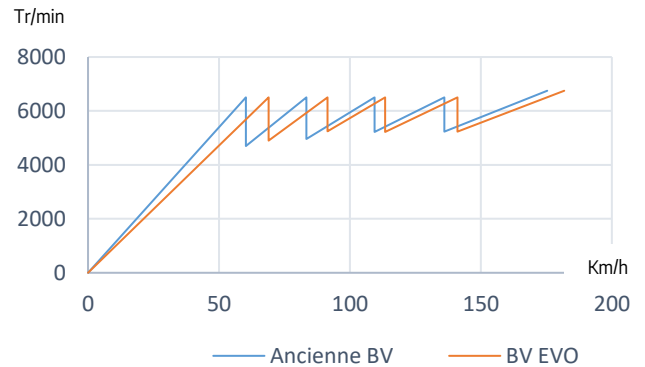

2. Commande capteur de coupure :

Un axe de commande redessiné associé à un nouvel insert de capteur de coupure, améliore la sensibilité et la fiabilité du capteur.

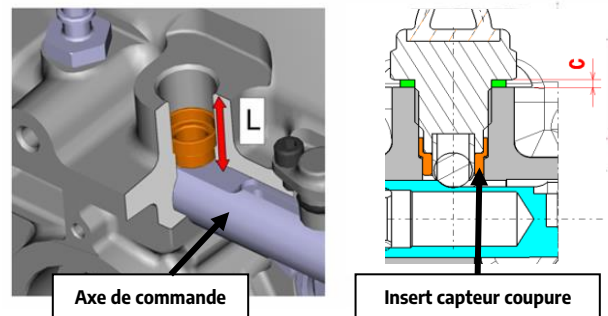

Ce kit* est disponible sous la référence : « **EVO-BV.R4** » au tarif de **2499€ HT ****

directement sur le site internet : <https://www.peugeotsport-store.com/fr/1703-peugeot-208-rally4-kits-options>



Avant de passer commande, il est impératif de contrôler la profondeur du logement de capteur de coupure tel que décrit en Annexe 1 à la fin de ce document :

ANNEXE 1

Merci de votre attention.

L'équipe d'assistance technique.

* : Détails du kit disponible en [Annexe 2](#) à la fin de ce document

** : Nos prix sont donnés en euro à titre indicatif et sont susceptibles d'être modifiés à tout moment

INFOTECH 25-02

EVOLUTIONS KIT – GEARBOX

Dear Customers,

Gearbox upgrades for your 208 Rally4 are now available and concern the following elements:

1. Gears ratio :

An improved gears ratio composed of longer two first gears improve traction on tightened corner's exit by reducing the front wheels spin. Associated also to longer final drive, it allows a gain in maximum speed of approximately 5km/h.

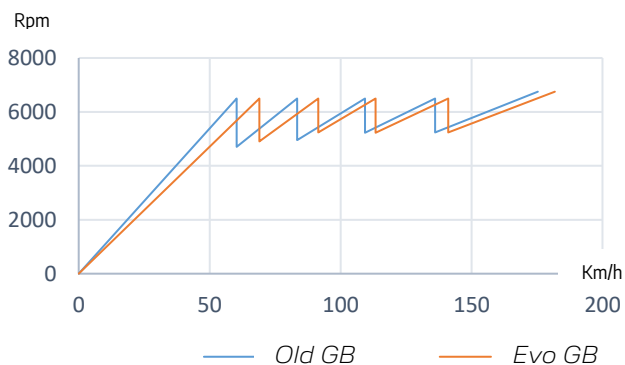

2. Shifter sensor command :

A redesigned command axel associated to a new sensor housing, improve the sensibility and reliability of the sensor.

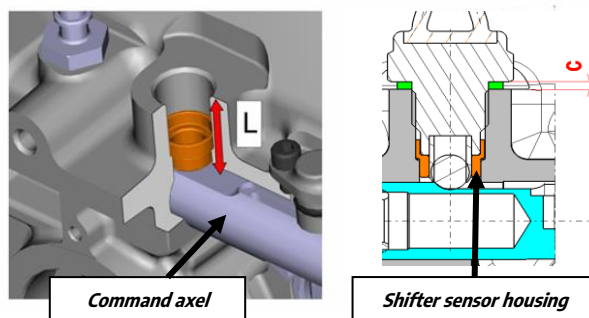

The kit* is available under the reference: « **EVO-BV.R4** » to the retail price of **2499€** excl. VAT** directly on the website: <https://www.peugeotsport-store.com/fr/1703-peugeot-208-rally4-kits-options>



Before to order, it is imperative to check the depth of the cut-off sensor housing as described in appendix 1 at the end of this document:



Thanks for your attention.

The technical support team.

*: Kit details in [appendix 2](#) at the end of this document

** : Our prices are given in euros for information only and are subject to change at any time

INFOTECH 25-02

KIT EVOLUCIONS - CAJA DE CAMBIO

Estimados clientes,

Está disponible una evolución de la relación de transmisión para la caja de cambios de su 208 Rally4.

1. Relación :

Relación de caja de cambio modificada, con las dos primeras marchas más cortas, para mejorar la motricidad en salida de curva cerrada, reduciendo el patinaje de las ruedas delanteras. Combinado con una relación final también más larga, permite un aumento en la velocidad máxima de aproximadamente 5 km/h.

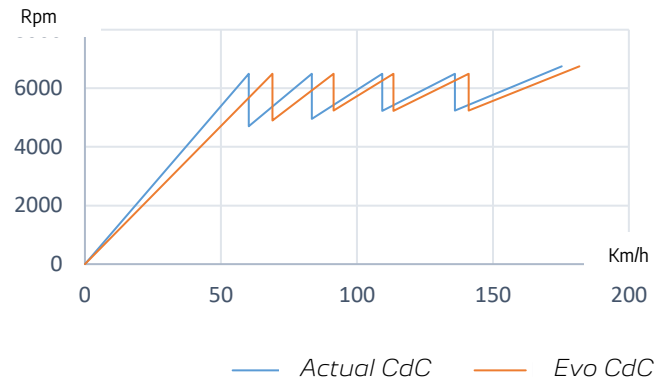

2. Control del sensor de corte:

Eje de mando con nuevo diseño acoplado con un inserto de corte para mejorar la sensibilidad y la confiabilidad del sensor.

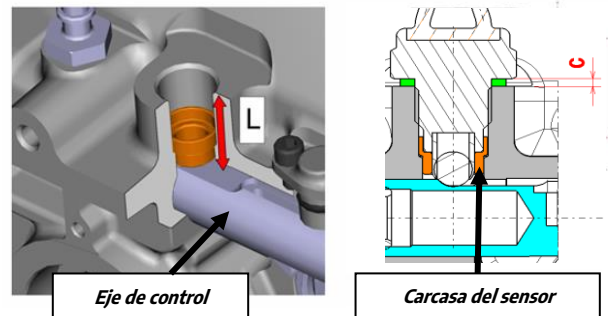

Esta kit* e está disponible con la referencia : « **EVO-BV.R4** » al precio de **2499€** sin IVA **

directamente en la nuestra página web: <https://www.peugeot-sport-store.com/fr/1703-peugeot-208-rally4-kits-options>



Antes de realizar el pedido, es imperativo controlar la profundidad del alojamiento del sensor de corte, tal como se describe en el Anexo 1 al final d'este documento :



Gracias por su atención

El equipo de asistencia técnica

* : Los detalles del kit se encuentran en el [anexo 2](#) al final d'este documento.

** : Nuestros precios se dan en euros solo a título informativo y están sujetos a cambios en cualquier momento.

Annexe 1



Avant de passer commande du kit d'évolutions, il est impératif de contrôler la profondeur du logement de capteur de coupure :

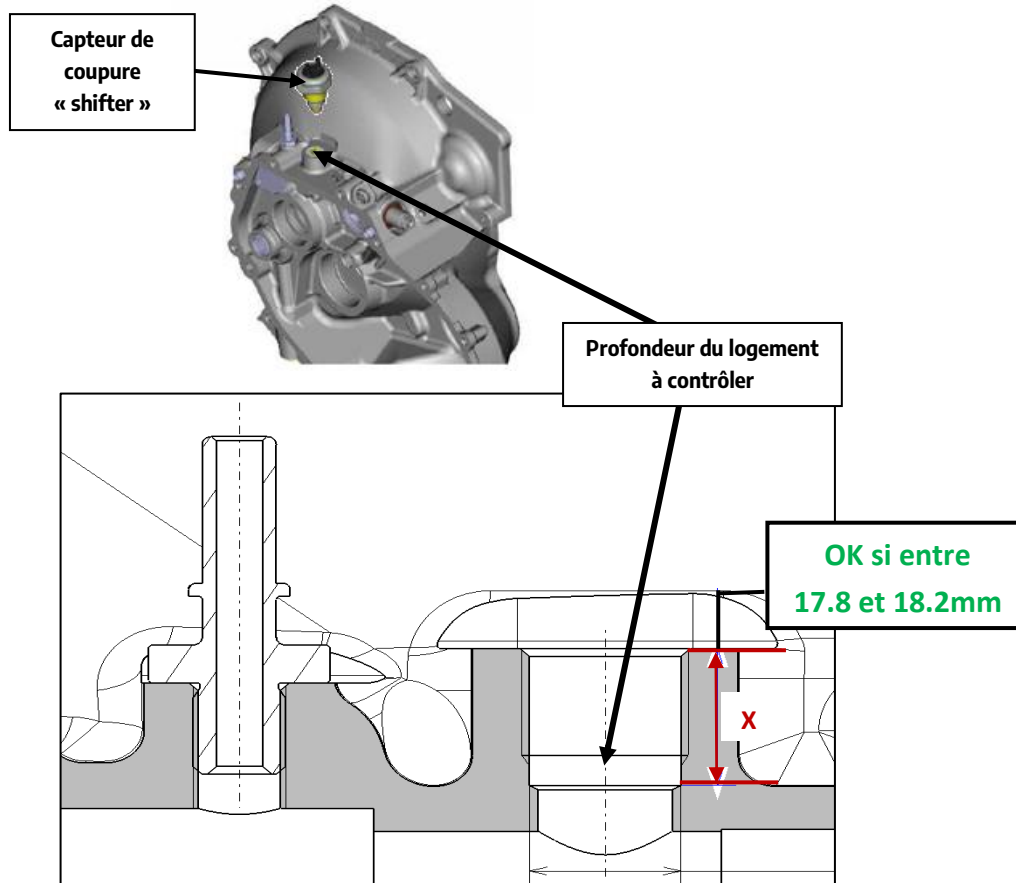

Mesurer la profondeur du logement du capteur de coupure :

1. Si la cote mesurée **X** est **comprise entre 17,8 et 18,2mm** → **le montage est possible :**
 - a. Par vous-même en commandant le kit de pièces.
 - b. Par Sadev, en expédiant la boîte de vitesse. (Sous réserve de pièces supplémentaires à remplacer)
→ Suivre procédure de demande de révision : [Formulaire revision BV](#)

2. Si la cote mesurée **X** est **en dehors de la plage mentionnée** ci-dessus → **le montage est impossible**

Pour rendre possible le montage, 2 options :

- a. Expédier la boîte de vitesse chez Sadev, qui procèdera à l'usinage du carter gratuitement *
Nota : La pose du kit évolutions dans le même temps est possible sur devis :
→ Suivre procédure de demande de révision : [Formulaire revision BV](#)

- b. Expédier uniquement le carter chez Sadev, qui procèdera à l'usinage du carter gratuitement *
→ Suivre procédure suivante : [Formulaire reprise carter - Rally4](#)

** Seule l'opération d'usinage du carter est prise en charge par Sadev, toute autre intervention de montage souhaitée est soumise à l'établissement d'un devis par Stellantis Racing Shop.*



Appendice 1

Before to order, it is imperative to check the depth of the cut-off sensor housing.

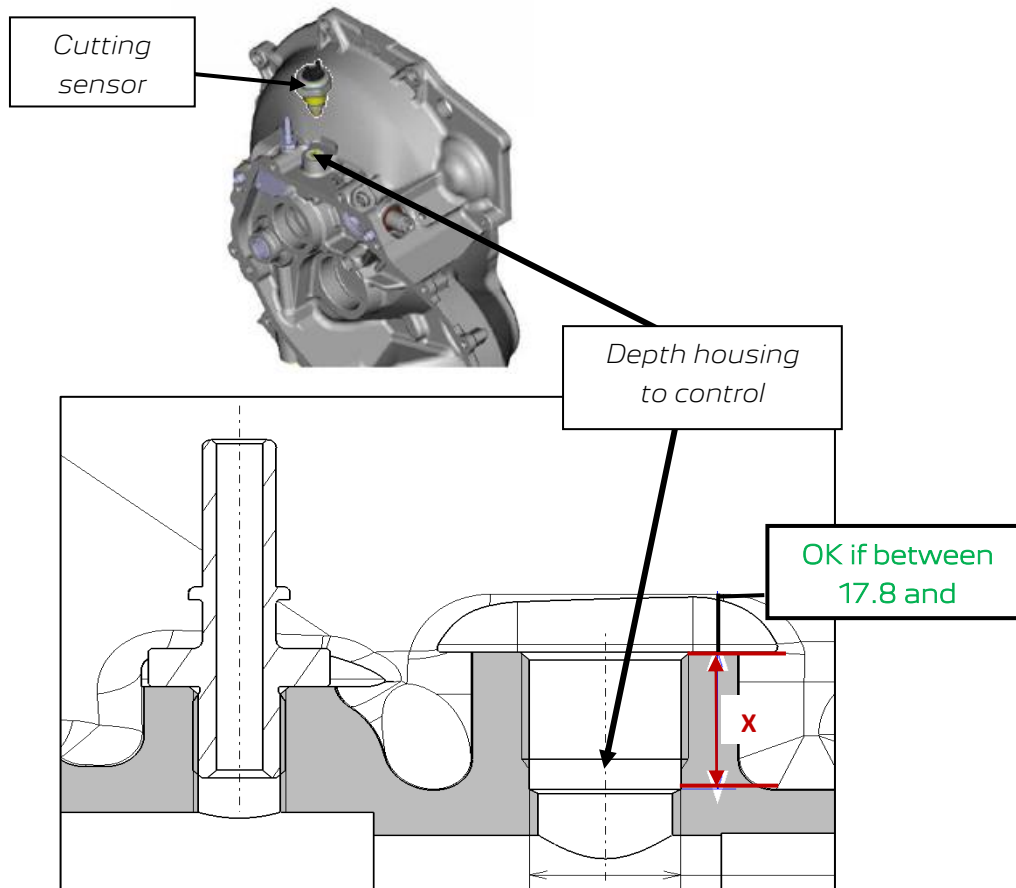

Measure the depth of the shifter sensor's housing:

1. If the rating *X* measured is included between 17,8 and 18,2mm → **The assembly is possible.**
 - a. By yourself by ordering the parts kit.
 - b. By Sadev, by shipping the gearbox. (Additional parts subject to replacement)
 - Follow the overhaul request's procedure: [Gearbox overhaul form](#)

2. If the rating *X* measured is **out of the range mentioned above** → **The assembly is impossible**
 To make possible the assembly, 2 options:
 - a. Ship the GB to Sadev who will carry out free of charge the machining of the casing *
Note: The kit's assembly at the same time is possible on quote:
 → Follow the overhaul request's procedure: [Gearbox overhaul form](#)

 - b. Ship only the casing to Sadev who will carry out free of charge the machining of the casing*.
 → Follow the procedure: [Gearbox housing machining form](#)

* Only the crankcase machining operation is supported by Sadev, any other desired assembly intervention is subject to the establishment of a quote by Stellantis Racing Shop.



Anexo 1

Antes de solicitar el kit de actualización, es imperativo controlar la profundidad del alojamiento del sensor de corte en el cárter.

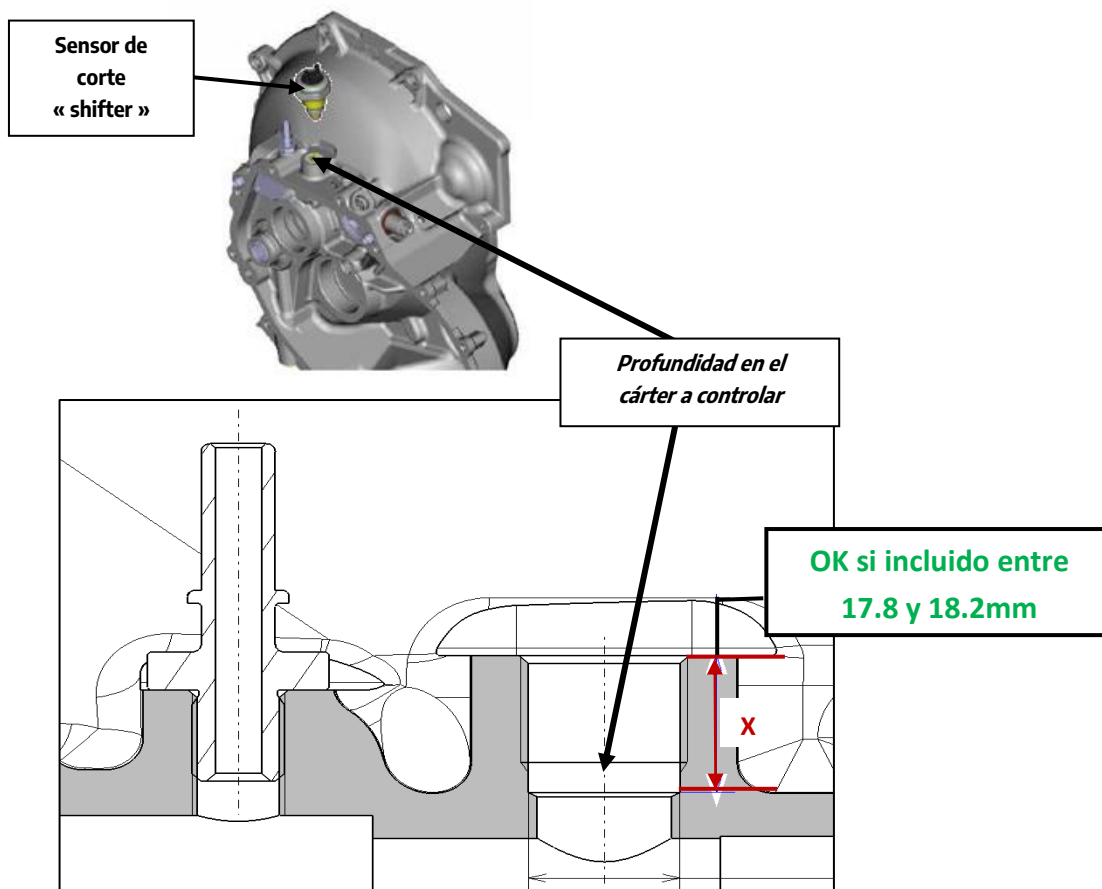

Medir la profundidad del alojamiento del sensor de corte en la carcasa:

1. Si la dimensión medida X está entre 17,8 y 18,2 mm → **el montaje es posible**
 - a. Por ti mismo, solicitando el kit de piezas.
 - b. Por Sadev, envío de la caja de cambios. (Sujeto a que se reemplacen piezas adicionales).

→ Siga el procedimiento para solicitar una revisión: [Formulario de revisión de la CdC](#)

2. Si la dimensión medida X está fuera del rango mencionado → **el montaje no es posible**

Para hacer posible el montaje, 2 opciones:

- a. Envíe la caja de cambios a Sadev, quien mecanizará la carcasa de forma gratuita*.
Nota: El montaje del kit al mismo tiempo es posible bajo demanda:
 → Siga el procedimiento para solicitar una revisión: [Formulario de revisión de la CdC](#)
- b. Envíe únicamente la carcasa a Sadev, quien la mecanizará de forma gratuita*.
 → Siga el procedimiento: [Formulario de mecanizado de carcasa de caja de cambios](#)

* Sadev solo soporta la operación de mecanizado del cárter, cualquier otra intervención de montaje deseada está sujeta al establecimiento de un presupuesto por parte de Stellantis Racing Shop.

Annexe 2 / Appendice 2 / Anexo 2

Détails du kit / Kit details / Detalles del kit:

Référence Reference Referencia	Qté/voiture Qty/car Ctd/coche	Désignation Designation Designación
CPL12549062041	1	Couple cylindrique equipe 12/54 evo Complete final drive 12/54 EVO Corona con piñón 12/54 EVO - equipado
D829063N03915F5F	1	Rapport 1 ere et 2 eme - evo 1st & 2nd ratio - EVO 1era y 2da marchas - EVO
F9062432	1	Axe de commande évo équipé Evo command shaft equipped Eje de comando EVO equipado
F9062433	1	Coussinet guidage contacteur Contactor guide bushing Buje guía del contactor
F90504171	1	Jeu de cales de power switch Set of shim for cutting sensor Juego de arandelas para sensor de corte
KITREVST82LW02	1	Pochette de révision ST82LW-Peugeot Rebuild Kit ST82LW - Peugeot Kit de servicio ST82LW- Peugeot
0206008	1	Joint double lèvres viton Ø 30 x 40 x 7 Ø 30 x 40 x 7 lip seal Reten doble labios Ø 30 x 40 x 7
9907109	1	Anneau expansif Seeger SW18 SW18 Seeger snap ring Anillo de seguridad Seeger SW18
F9062602	1	Jonc Ø 23 x 1,7 Ø 23 x 1,7 snap ring Anillo Ø 23 x 1,7
0201017	1	Joint torique nitrile Ø 10 x 2,5 Ø 10 x 2,5 o'ring Oring Ø 10 x 2,5
0201290	1	Joint torique nitrile Ø 10 x 1,5 Ø 10 x 1,5 o'ring Oring Ø 10 x 1,5
0202079	1	Joint torique viton Ø 14 x 1,5 Ø 14 x 1,5 o'ring Oring Ø 14 x 1,5
0205099	1	Joint double lèvres nitrile Ø 20 x 30 x 5 Ø 20 x 30 x 5 double lip seal Reten doble labios Ø 20 x 30 x 5
0801026	1	Ressort de compression 0,6 x 5,5 x 15,5 0,6 x 5,5 x 15,5 spring Resorte de compresión 0,6 x 5,5 x 15,5
206060	1	Joint double lèvres viton Ø 42 x 55 x 7 Ø 42 x 55 x 7 double lip seal Reten doble labios Ø 42 x 55 x 7
0599002	3	Rondelle cuivre 16,1 x 23 x 1 16,1 x 23 x 1 copper washer Arandela de cobre 16,1 x 23 x 1
0202041	1	Joint torique viton Ø 8,5 x 1,5 Ø 8,5 x 1,5 o'ring Oring Ø 8,5 x 1,5
0206024	1	Joint double lèvres viton Ø 32 x 52 x 7 Ø 32 x 52 x 7 double seal ring Reten doble labios Ø 32 x 52 x 7
0201105	1	Joint torique nitrile Ø 36 x 2 Ø 36 x 2 o'ring Oring Ø 36 x 2
0305111	10	Vis h m10x25 H M10 bolt Tornillo H M10x25
F9062314	10	Ecrou a embase m10 M10 nut Tuerca con base M10

Contacts / Contacts / Contactos

Léo CONSIGNY

Technical support advisor

@ leo.consigny@stellantis.com

📱 : +33 6 73 69 65 56

Cyrille MICHEL

Technical support advisor

@ cyrille.michel@stellantis.com

📱 : +33 6 71 25 33 75

Grégoire DUCHAINE

Technical support advisor

@ gregoire.duchaine@stellantis.com

📱 : +33 6 71 90 67 94

Cyril DUPUY

Technical support advisor

@ cyril.dupuy@stellantis.com

📱 : +33 6 76 86 71 50

Yann CHALMETON

Technical support manager

@ yann.chalmeton@stellantis.com

📱 : +33 6 31 83 00 89

Technical Support

Technical support department

@ techsupport.racingshop@stellantis.com

📱 : +33 09 68 40 99 95

Florent MEILHAUD

Latin America advisor

@ racingshop.latam@stellantis-motorsport.com

📱 : +55 21 99912 5666